

 **STAMPATRICE AUTOMATICA
MULTIPLA**

 AUTOMATIC ROTATING BAR
BUN DOUGH MOULDER

 PRESSE MACHINE AUTOMATIQUE
AVEC TÊTE TOURNANTE





Predisposta per lo stampaggio con quattro diverse barre (una in dotazione e le altre su ordinazione).

It is equipped for the stamping with four different bars (one included and the other excluded).

Elle est équipée pour l'étampage avec quatre barres (une compris dans le prix et les autres supplémentaires).



CARATTERISTICHE E VANTAGGI:

Ingombro ridotto.

Silenziosità Notevole.

Stabilità ottimale.

Amplia scelta di stampini.

Impianto Elettronico a bassa tensione.

Protezioni Antinfortunistiche.

Serie di ruote per favorire gli spostamenti.

L'altezza ottimale del piano-lavoro semplifica l'estrazione del prodotto a fine ciclo. La macchina, di facile pulizia e manutenzione, è costruita nel rispetto delle vigenti norme di sicurezza e igiene (Direttiva Macchine CE).

A richiesta si predispone il funzionamento con voltaggi speciali.

Prodotti, componenti e materiali, nonché le lavorazioni, sono Made in Italy.

La macchina viene fornita nella versione standard verniciata; optional Acciaio Inox.



FEATURES AND ADVANTAGES:

Greatly reduced dimensions.
Silent machine.
Perfect stability.
Many kind of bars.
Low tension electronic system.
Safety devices.
Set of wheels that help the movement of the machine.
The working plane is at the perfect height.
The machine is easy to clean and requires no maintenance.
Ce specification machine, that is constructed following the safety and hygiene specifications into operation.
Products and productions Made in Italy.
At request we can furnish special voltages.
The standard machine is painted; Stainless steel version is optional.

CARACTÉRISTIQUES ET AVANTAGES:

L'espace est réduit.
Machine très silencieuse.
Stabilité optimale.
Large choix de barres.
Installation électrique avec bas tension.
Dispositif pour la prévention.
Roulettes pour faciliter sa mouvement.
Le plan du travail se trouve à hauteur optimale.
Machine d'emploi facile qui n'as pas besoin d'aucun entretien. Machine a norme CE fabriquée avec le normatives de sécurité et hygiène. On peut fournir des différents voltages. Produits et travailles Made in Italy.
La machine standard est fournie vernie ; la version en acier inox du carters est option.

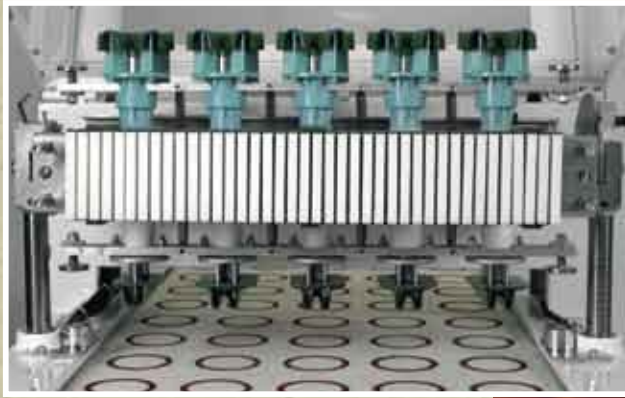

Barra ventaglio
Fanshaped bar
Barre "ventaglio"

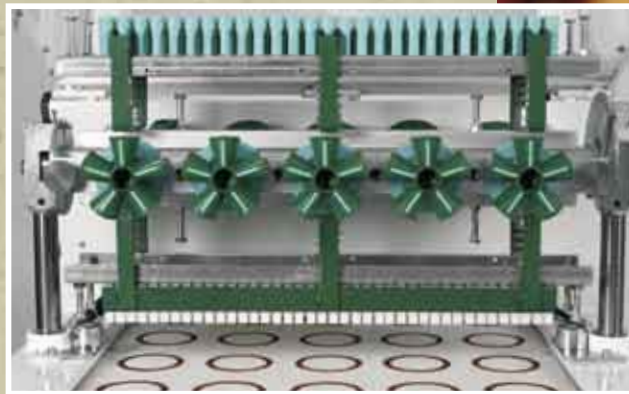

Barra rosetta con bottone o stella
Rosette bar with button or star decoration
Barre "rosetta" avec ou sans bouton

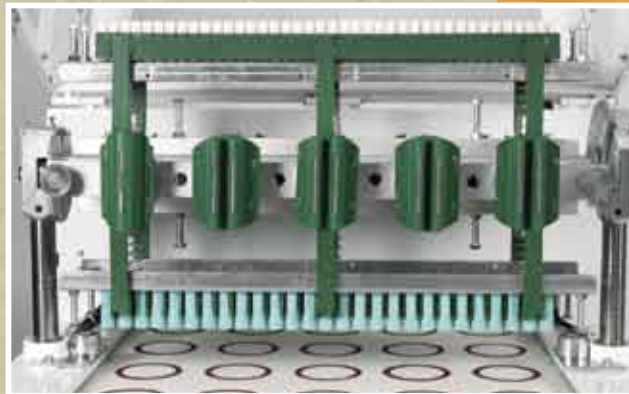

Barra spaccatina - 1 o 2 tagli
Split roll bar - 1 or 2 sizes
Barre "spaccatina" 1 ou 2 coupes

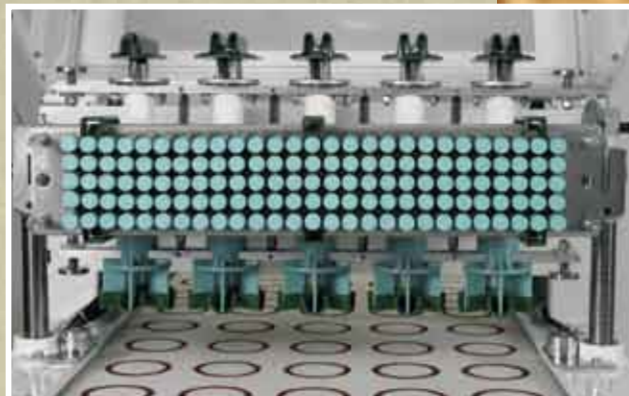

Barra tartaruga
"tortoise" bar
Barre "tartaruga"

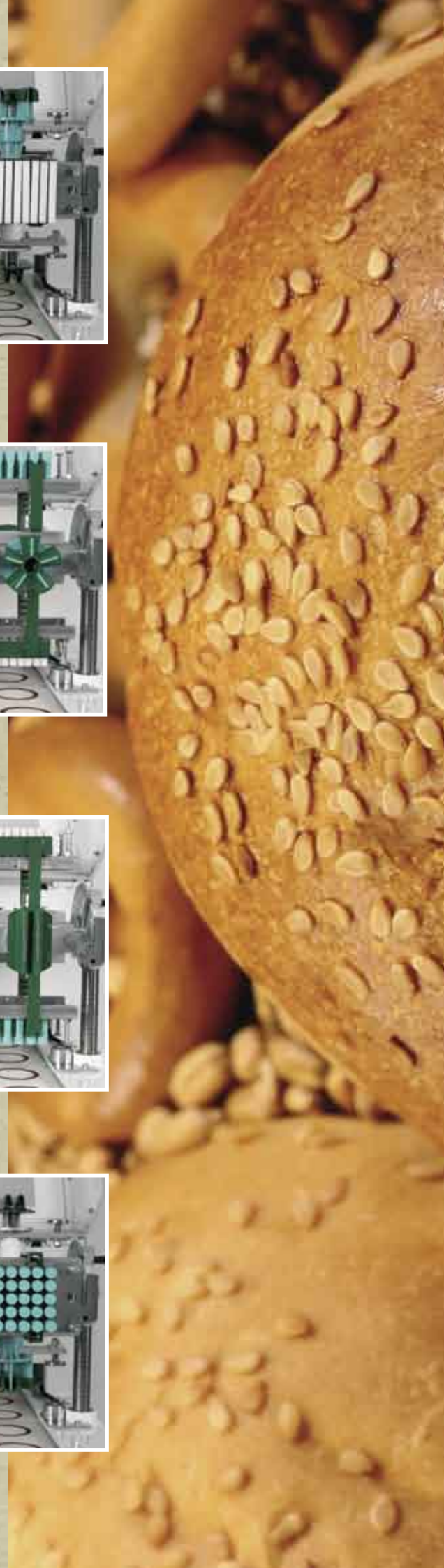

La macchina, elegante e funzionale, dalla linea moderna e compatta, è stata creata per lo stampaggio di vari tipi di pane e per soddisfare le più svariate esigenze.

E' predisposta per lo stampaggio con quattro diverse barre (una in dotazione e le altre su ordinazione), rese facilmente operative e programmabili per un'eventuale sosta in alto, in basso o in continuo.

La macchina può scaricare su tavole o con ribaltabile per l' infornamento con telai.

I volantini regolabili e le ruote del basamento assicurano una stabilità ottimale, garantendo al contempo il perfetto scorrimento del carrello.

L'impianto elettronico a bassa tensione è completamente isolato.

MOD. MIGNON

*4/5/6 file

Larghezza utile 58 cm:

Scarico su telai da cm 58 x 120 max utile

Larghezza utile 68 cm:

Scarico su tavole da cm 33 x 120 max utile

Scarico su telai da cm 68 x 120 max utile

Non predisposta per dispositivo doppio ribaltamento.

Corredata in dotazione di una barra di stampaggio (altre optional).

MOD. BABY

*4/5 file

Larghezza utile 58cm:

Scarico su telai da cm 160/170 max utile

Corredata in dotazione di dispositivo doppio ribaltamento.

Corredata in dotazione di una barra di stampaggio (altre optional).

MOD. NL

*4/5 file

Larghezza utile 58 cm oppure 68 cm :

scarico su telai da cm 200/210 max utile

*6 file

Larghezza utile 68 cm:

Scarico su telai da cm 200/210 max utile

Scarico su tavole da cm 33 x 200 max utile (corredata di sei tavole)

Optional dispositivo doppio ribaltamento.

Corredata in dotazione di una barra di stampaggio (altre optional)

MOD. LG - solo su ordinazione

*4/5 file

Larghezza utile 58 cm oppure 68 cm

Adatta per telai oltre cm 200 fino a 265 cm utile.

Per telai con MISURA A RICHIESTA oltre 265 di lunghezza utile e larghezza oltre 70 cm

Optional dispositivo doppio ribaltamento.

Corredata in dotazione di una barra di stampaggio (altre optional).

Elegance and functional machine with modern and compact design, created for the stamping of many kind of dough in order to satisfy all the requirements.

It is equipped for the stamping with four different bars (one included and the other excluded), and it is possible to programme a lower, upper or continuous break.

The machine can work using trays or can be provided with a tipper device when a baking frame is used.

Adjustable knobs and base wheels assure a good stability and a perfect movement of the trolley.

The low tension electronic system is completely isolated.

MOD. MIGNON

*4/5/6 rows

Width 58 cm:

Suitable for frames of cm 58 x 120 max

Width 68 cm:

Suitable for trays of cm 33 x 120 max

Suitable for frames of cm 68 x 120 max

It can not be arrange for tipper device.

It is equipped with one bar (supplementary Bars excluded)

MOD. BABY

*4/5 rows

Width 58 cm:

Suitable for frames of cm 160/170 max

It is equipped with tipper device and one bar (supplementary Bars excluded).

MOD. NL

*4/5 rows

Width 58 and 68 cm:

Suitable for frames of cm 200/210 max

*6 Rows

Width 68 cm:

Suitable for frames of cm 200/210 max

Suitable for trays of cm 33 X 200 max (equipped with six trays)

Tipper device is optional.

It is equipped with one bar (supplementary Bars excluded).

MOD. LG - on request

*4/5 rows

Width 58 and 68 cm: suitable for frames of cm 200 until 265 cm

For frame with SPECIAL MEASURES: on length over 265 cm and on width over 70 cm

Tipper device is optional.

It is equipped with one bar (supplementary Bars excluded).

La machine, élégante et fonctionnelle avec une ligne moderne et compacte, à été crée pour l'étampage de différents pains pour satisfaire toutes les exigences.

Elle est équipée pour l'étampage avec quatre barres (une compris dans le prix et les autres supplémentaires) très facile à l'usage et programmables pour l'arrête en haute, en bas et en continuellement.

La machine peut travailler en utilisant des tableaux ou avec dispositif de renversement pour l'enfournement avec châssis.

Les volants réglables et les roues du soubassement assurent la stabilité du machine et le parfait mouvement du chariot.

L'installation électrique avec bas tension est totalement isolé.

MOD. MIGNON

*4/5/6 Files

Largeur 58 cm:

Adapte pour châssis cm 58 x 120 max

Largeur 68 cm :

Adapte pour tableaux cm 33 x 120 max

Adapte pour châssis cm 68 x 120 max

Elle n'est pas prédisposé pour dispositif double renversement.

Elle a une barre compris (les autres supplémentaires)

MOD. BABY

*4/5 Files

Largeur 58 cm:

Adapte pour châssis cm 160/170 max

Elle a le dispositif double renversement et une barre compris (les autres supplémentaires).

MOD. NL

*4/5 Files

Largeur 58 cm ou 68 cm :

Adapte pour châssis cm 200/210 max

*6 Files

Largeur 68 cm:

Adapte pour châssis cm 200/210 max

Adapte pour tableaux cm 33 x 200 max (avec six tableaux)

Dispositif double renversement supplémentaire. Une barre compris (les autres supplémentaires).

MOD. LG - production sur commande

*4/5 Files

Largeur 58 cm ou 68 cm : adapte pour châssis plus de 200 cm jusqu'à 265 cm

Pour châssis avec MEASURES SPÉCIALES on longueur plus de 265 cm ou en largeur plus de 70 cm.

Dispositif double renversement supplémentaire. Une barre compris (les autres supplémentaires).

DATI TECNICI - TECHNICAL DATA

		"MIGNON"	"BABY"	"NL"	"LG"	
Lunghezza a carrello rientrato Length with trolley retracted Longueur avec châriot retraité	mm.	1310	1820	2200		A
Lunghezza a carrello sfilato Length with trolley extended Longueur avec châriot quitté	mm.	2600	3510	4300		B
Larghezza Width Largeur	mm.	910	810	910		C
Altezza Height Hauteur	mm.	1310	1310	1310		D
Larghezza carrello interno Width of internal trolley Largeur châriot intérieur	mm.	610/710	610	710		E
Peso Weight Poids	Kg	280 ca.	300 ca.	350 ca.		
Assorbimento Electrical input Capacité d'absorption	Kw.	0,37	0,37	0,37		

Con misure a richiesta
Measurements on request
Mearures sur demande

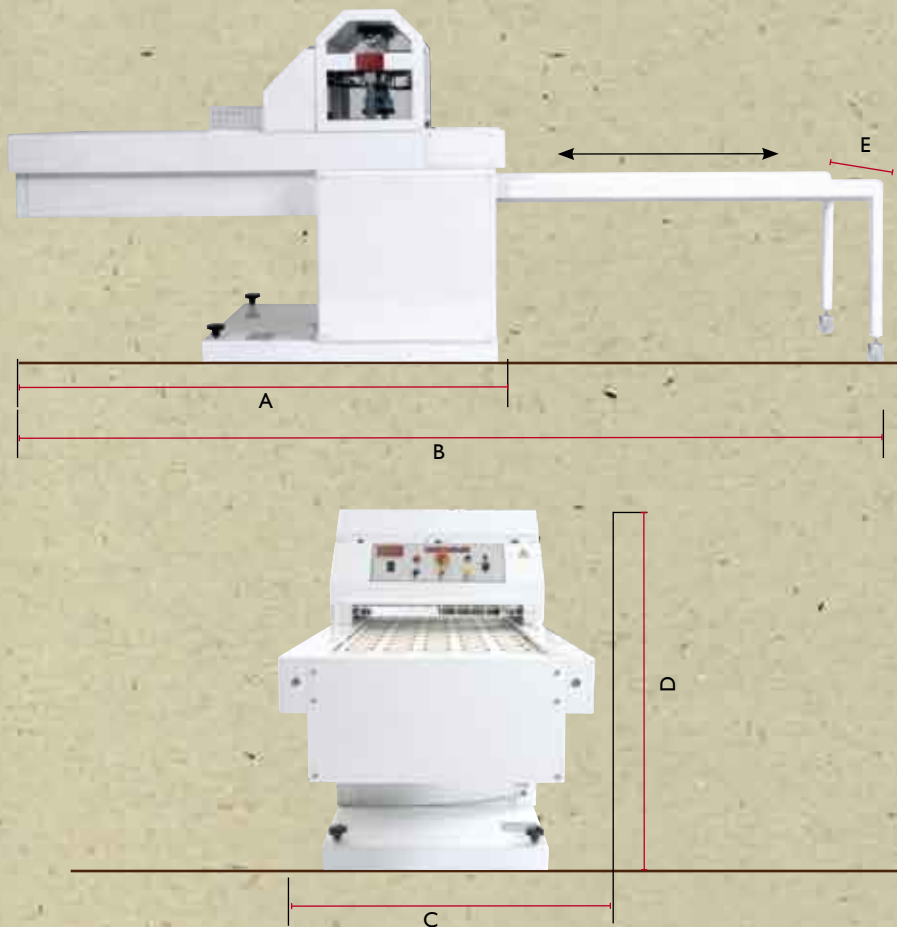

- Il costruttore si riserva il diritto di procedere a tutte le modifiche dei modelli o delle caratteristiche sopra riportate senza preavviso.
- The manufacturer reserves the right to modify without notice any of the abovementioned machinery or characteristics.
- Le constructeur se réserve le droit d'apporter toute modification aux modèles ou aux caractéristiques ci-dessus décrits sans aucun préavis.

NOVAPAN
ITALIAN BAKERIES MACHINERY

24060 **CIVIDINO** di Castelli Calepio (BG) ITALY
VIA DELLA REPUBBLICA, 25
TEL. +39 030 74.35.017 - 74.35.178 - 74.35.094
FAX. +39 030 74.35.040
novapan@novapan.com